



OKINAWA OPEN DAYS 2023

デジタルイノベーションと共創の時代
次なる飛躍への挑戦

協賛案内

ver. 2023.07.21



沖縄オープンラボラトリ（OOL）が設立された2013年から毎年12月に開催されているOkinawa Open Days（OOD）は、今年で11回目を迎えます。これまで10年以上にわたり継続的に開催できたのは、参加者の皆さまと関係者の皆さまのご支援とご協力の賜物と、心から感謝申し上げます。

初回のOOD2013では、当時注目されていたSDNやクラウド技術をテーマに開催しました。その後もOOLの活動展開に合わせて、毎年様々なテーマやプログラムに取り組んでまいりました。技術と産業、社会のあるべき姿、デジタル社会の新たな可能性など、高い視点から幅広くオープンに議論し、参加者が交流する場として産官学から多彩な講師をお招きし、基調講演やパネルを企画し、OOLの活動状況や成果を発表し、参加者の皆さまと次の活動展開についての議論も行ってまいりました。

今年のOOD2023は、OODがさらに5年、10年と発展的に継続していけるようにという思いを込めて、「デジタルイノベーションと共創の時代：次なる飛躍への挑戦」をテーマに掲げています。これからの未来を担う情報通信産業において、デジタルイノベーションと共創を重視し、次なる飛躍に向けた戦略や取り組みを共有することで、ビジネスの変革、オープンイノベーション、社会課題への取り組みなどについて洞察を深め、共に未来を切り拓くためのアイデアや戦略のヒントとなることを期待しております。

12月のさわやかな季節の沖縄でお会いできることを心より楽しみに、多くの皆さまのご参加をお待ちしております。

一般社団法人 沖縄オープンラボラトリ
代表理事 伊藤 幸夫

開催概要/スケジュール



名 称	OKINAWA OPEN DAYS 2023 (OOD2023)
テ ー マ	デジタルイノベーションと共創の時代：次なる飛躍への挑戦
会 期	2023年12月5日（火）～7日（木）
会 場	沖縄県市町村自治会館（那覇市）＋オンライン配信（一部除く）
概 要	<p>『ユンタクしながらジンブンを出そう* テクノロジーとアイデアの集結』をキーコンセプトにした2013年から開催している沖縄発・沖縄開催のICTイベント。技術開発とビジネス、利用者と提供・運用者、エンジニアと学生などそれぞれの側面を持った参加者が一同に会し講演、議論を行う場を提供。</p> <p>(*沖縄の言葉で、雑談や議論をしながら参加者の知見を深め知恵を出そう、の意)</p>
プログラム	基調講演、講演、スポンサーセッション、現地会場ブース展示、会場ネットワーク構築プログラム、他
参加費	無料（事前登録制）
参加者	約150名/日 インターネットを中心としたネットワーク技術者・運用者、サーバ技術者、システム開発・運用者、研究者、経営者等(通信事業者、ISP/CATV、IX事業者、コンテンツ事業者、クラウド事業者、サービス事業者、大学、政府関係者)
主 催	一般社団法人 沖縄オープンラボトリ
公式サイト	https://www.okinawaopendays.com

開催概要/スケジュール



スケジュール				
	09:00	13:00	17:00	20:00
12月5日		講演・関連会議・スポンサーセッション ブース展示		
12月6日		講演・関連会議・スポンサーセッション ブース展示		懇親会
12月7日		講演・関連会議・スポンサーセッション ブース展示		





沖縄県市町村自治会館 自治会館ホール（2階）

〒900-0029 沖縄県那覇市旭町116-37
TEL 098-862-8181

那覇空港から
リムジンバス（最寄：那覇バスターミナル）12分
ゆいレール（最寄：旭橋駅）14分



開催実績



	開催期間	会場	後援	協賛・協力 (企業・団体)	参加人数
2013	12/5, 6 (2days)	沖縄県市町村自治会館	沖縄県	8	500名 (延べ)
2014	12/11, 12 (2days)	沖縄県市町村自治会館	沖縄県	15	554名 (延べ)
2015	12/14~18 (5days)	沖縄県市町村自治会館	沖縄県 CCDS IIA	18	815名 (延べ)
2016	12/5~8 (4days)	沖縄県市町村自治会館	沖縄県 CCDS IIA	22	780名 (延べ)
2017	12/4~7 (4days)	沖縄県市町村自治会館	沖縄県 CCDS IIA AITAC	21	1051名 (延べ)
2018	12/3~6 (4days)	沖縄県市町村自治会館	沖縄県 IIA ISCO AITAC	18	1080名 (延べ)
2019	12/9~12 (4days)	沖縄県市町村自治会館	沖縄県 IIA ISCO AITAC	23	1025名 (延べ)
2020	12/8~10 (3days)	オンライン (zoom+ YouTube配信)	沖縄県 IIA ISCO AITAC	13	1845名 (延べ)
2021	12/7~9 (3days)	沖縄県市町村自治会館、オンライン配信	沖縄県 IIA ISCO	9	434名 (現地： 243名、オンライン： 191名)
2022	12/13~15 (3days)	沖縄県市町村自治会館、オンライン配信	沖縄県 IIA ISCO	14	891名 (現地 501名：オンライン： 390名)

参加者について



OOD2022 参加登録事前アンケートより：437件

事前参加登録	
沖縄現地会場	273
オンライン参加	163
計	437

参加回数		
	2022	2021
初めて	274	159
2回目	56	42
3回目	41	38
4回目	13	11
5回以上	52	46

年代		
	2022	2021
10代	1	0
20代	60	35
30代	69	49
40代	133	93
50代	133	93
60代	27	14
未回答	13	13

居住地		
	2022	2021
東京都	144	105
神奈川県	83	68
沖縄県	100	51
千葉県	34	27
埼玉県	12	16
福岡県	10	10
京都府	3	4
大阪府	14	1
愛知県	4	1
茨城県	2	—
兵庫県	2	—
愛媛県	0	1
静岡県	0	1
島根県	1	—
栃木県	1	—
鹿児島県	1	—
岡山県	0	1
石川県	1	—
長崎県	1	—
日本国外	10	1
未回答	14	10
計	437	297

参加者について



OOD2022 参加登録事前アンケートより：437件

「業種」のカウント数

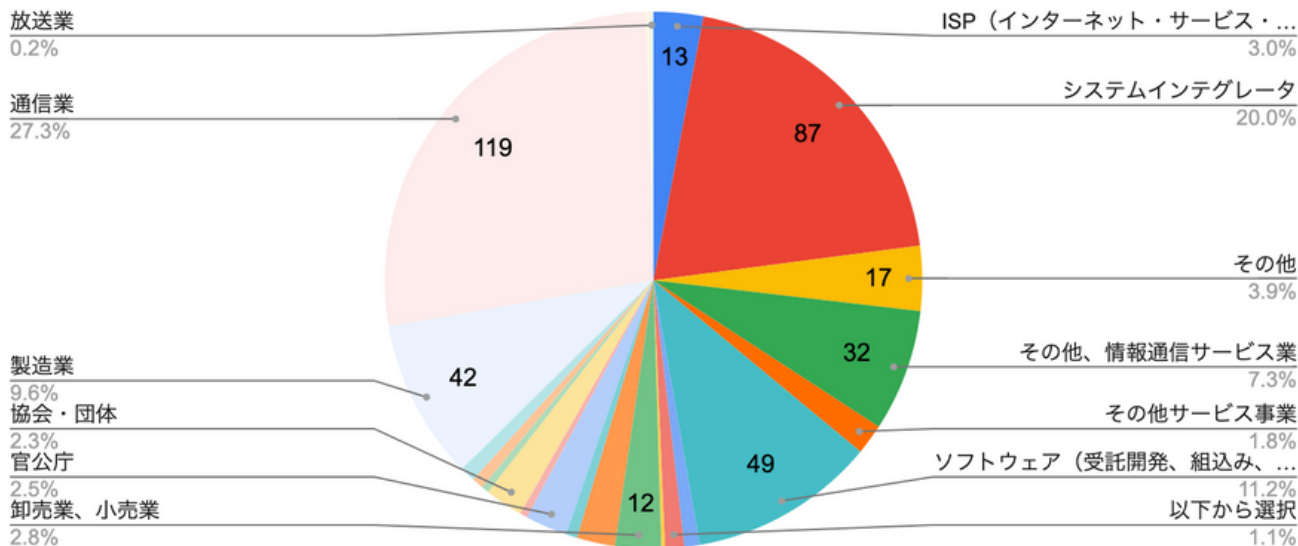

「現在の役職」のカウント数

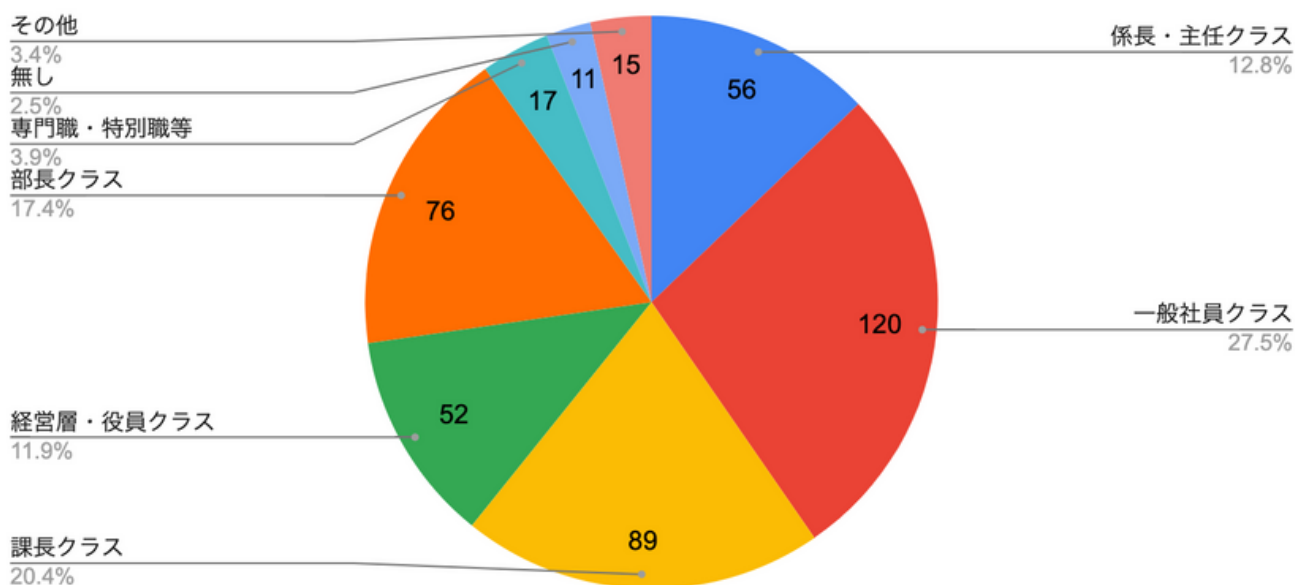

協賛プラン一覧



		プラチナ	ゴールド	シルバー	スターター	ブレイク タイム
協賛金 (税別)	一般	100万円	40万円	10万円	1万円	5万円
	沖縄県内企業	90万円	30万円	5万円		
協賛セッション	1口1枠	20分	10分	—	—	—
ロゴの掲載	OOD公式 サイト	○	○	○	○	○
	広報媒体、会 場看板など	○	○	○	○	○
	休憩中ロゴス ライドショー	○	○	○	○	○
	ブレイク コーナー	—	—	—	—	○
OODサイト内での 企業紹介	企業、サービ ス紹介など	テキスト 資料DL (3本) 動画 (1本)	テキスト 資料DL (2本)	テキスト 資料DL (1本)	—	—
休憩中 配信動画	パワポスライ ドショー形式 の動画も可/ 時間分割で複 数本可/ラン ダム配信	3分以内	1分以内	30秒以内	—	—
会場	展示ブース 1社1ブース	約4m×約1m (2小間分)	約2m×1m	—	—	—
	受付での資料 配布権	2種類	—	—	—	—
情報の提供	申込者情報 (所属/氏名/メ ールアドレ ス)	○	—	—	—	—
	参加申込者 統計情報	○	○	○	○	○
申込締切		2023/09/29			2023/11/05	



Platinum Sponsor

◇協賛金額

100万円/税別（沖縄県内企業90万円/税別）

◇協賛セッション

20分（1口1枠）

◇ブース展示

約4m×約1m（会議用テーブル2つつ分）

◇休憩中配信

- 動画3分以内（時間分割で複数本可。ランダム配信）
- 企業ロゴスライドショーの表示

◇受付での資料配布権

2種類

◇OOD公式サイト内への掲載

- 企業ロゴ、リンク
- 協賛企業紹介枠（*掲載イメージP12参照）
（テキスト、資料DL、動画）

◇参加者情報の提供

- 参加申込者情報(所属/氏名/メールアドレス)
- 参加申込者統計情報



Gold Sponsor

◇協賛金額

40万円/税別（沖縄県内企業30万円/税別）

◇協賛セッション

10分（1口1枠）

◇ブース展示

約2m×約1m（会議用テーブル1つ分）

◇休憩中配信

- 動画1分以内（時間分割で複数本可。ランダム配信）
- 企業ロゴスライドショーの表示

◇OOD公式サイト内への掲載

- 企業ロゴ、リンク
- 協賛企業紹介枠（*掲載イメージP12参照）
（テキスト、資料DL）

◇参加者情報の提供

参加申込者統計情報



Silver Sponsor

◇協賛金額

10万円/税別（沖縄県内企業5万円/税別）

◇休憩中配信

- 動画30秒以内（時間分割で複数本可。ランダム配信）
- 企業ロゴスライドショーの表示

◇OOD公式サイト内への掲載

- 企業ロゴ、リンク
- 協賛企業紹介枠（*掲載イメージP12参照）
（テキスト、資料DL）

◇参加者情報の提供

参加申込者統計情報



BreakTime Sponsor

おやつや軽食の提供など、休憩中の参加者のエネルギー補給やリフレッシュメントをサポートしていただきます。

◇協賛金額

5万円/税別

◇ロゴ掲示

- 休憩中の協賛一覧スライド配信
- 公式サイトトップページ協賛一覧
- ブレイクコーナーでのロゴ掲示

◇参加者情報の提供

参加申込者統計情報（事前アンケート）

Starter Sponsor

創業15年以内のスタートアップ企業組織対象。初めてOODスポンサーシップに参加する企業の皆様も歓迎いたします。

◇協賛金額

1万円/税別

◇ロゴ掲示

- 休憩中の協賛一覧スライド配信
- 公式サイトトップページ協賛一覧

◇参加者情報の提供

参加申込者統計情報（事前アンケート）

ブース展示・仕様について



展示場所：ホワイエ（2階）

（ブースは最大16コマ設置/出展数によりレイアウト変更あり）

ブース会場

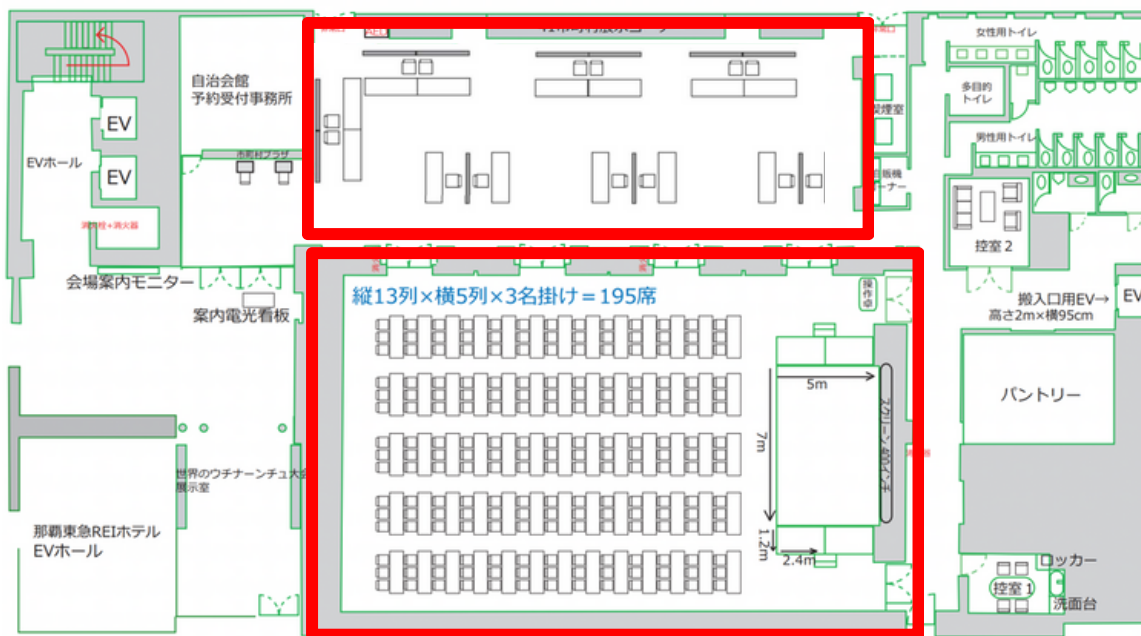

講演会場

小間イメージ

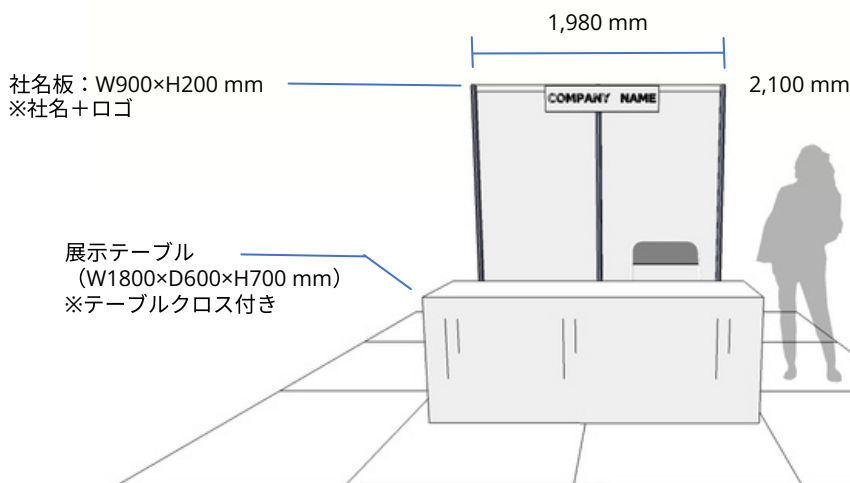

【ブース詳細】

- バックパネル：2枚 (W990×H2100mm)
- 社名板：1枚 (W900×H200mm)
- 展示テーブル：1台 (W1800×D600×H700)
- テーブルクロス：1枚
- 椅子：1脚
- コンセント：1個 (500W 2個口)

※仕様は変更になる場合があります。
お申し込み後、事務局からお送りする出店マニュアルでご確認ください。

ブース展示・仕様について



参考：OOD2022ブース展示





OOD公式サイト内にて協賛企業紹介のページを掲載します。

*例：プラチナスポンサー枠（掲載イメージ）

企業名、ロゴ（リンク）

Sponsor Booth

OKINAWA OPEN DAYS

OKINAWA OPEN LABORATORY

一般社団法人 沖縄オープンラボラトリ

沖縄オープンラボラトリは、オープンテクノロジーを軸にオープンな交流、連携、共創を推進しながら先進技術を産業や社会へ実適用するための研究・活動を進めています。

例えばオープンソースを使った5G基盤やIoT基盤の研究、それらを組み合わせた次世代スマートシティに向けた検討、あるいは沖縄県内の公共交通（バス、モノレール、船舶）の路線、バス停、時刻表など各事業者で持っているデータを整備、オープンデータ化する事によって、正確で分かりやすい経路案内を可能とし、観光客や地元利用者の利便性を向上させるなど。

今後もオープンな活動を通して社会に貢献できるよう努めてまいります。

セッション日時 12月7日 15:15~15:35
セッション日時 12月9日 15:40~16:00

活動プロジェクト紹介

OKINAWA OPEN LABORATORY

資料ダウンロード1 資料ダウンロード2

紹介テキスト

動画

資料DL



お申し込み～開催当日、終了

7月	<ul style="list-style-type: none">下旬) 協賛ご案内開始
9月	<ul style="list-style-type: none">9/29 協賛申込1次締め切り (出展あり)順次) 協賛費用の御請求・お支払順次) OOD公式サイト企業ロゴ掲載OOD2023参加登録開始
10月	<ul style="list-style-type: none">協賛セッション日時調整出展者マニュアルの送付提出物取りまとめ
11月	<ul style="list-style-type: none">11/5 協賛申込2次締め切り (出展なし)OOD公式サイトPR枠掲載
開催前日	<ul style="list-style-type: none">前日13:00~ 会場設営開始展示会場レイアウト完了後) 展示準備
開催当日	<ul style="list-style-type: none">9:00~12:00 展示準備13:00~ 協賛展示スタート
終了後	<ul style="list-style-type: none">発表資料、アーカイブ動画の公開アンケート集計結果のご報告



—— 協賛・キャンセル規約を必ずご確認の上、お申し込みください ——

協賛・キャンセル規約

1. 契約手続き

協賛申込の完了をもって出展契約締結となります。
契約締結後の協賛取り消しについては以下の通りになります。

2. 協賛契約締結後の協賛取り消しについて

2-1 イベント中止による場合

戦争、火災、ストライキ、地震、法令、天災地変、公共交通機関、疫病、政府及び官公庁による規制または命令、指導、要請などで、本イベントの開催が困難と判断された場合、主催者は延期・中止を決定することができるものとし、この場合、主催者は協賛社に対して協賛金の払い戻しを行う以外、これにより生じる損害、損失について、一切の責任は負わないものとし、

国または地方自治体から新型コロナウイルス感染拡大に伴う緊急事態宣言、イベントの自粛命令、要請等が発令され、イベントの中止を行う場合には、不可抗力原因によるものとし、オンラインのみで開催する場合は、イベントの中止には該当しません。

なお、協賛金返金を行う場合、返金額は中止が決まった日までの経費を算出し、その分を引いた額とします。

2-2 協賛社都合による場合

協賛社の都合で協賛を解約する場合は、必ず文書にてその旨を連絡してください。その際、協賛申込書を受理した日を契約日とし、次の取消料を申し受けます。

1. 2023年11月2日(木)までは協賛金額の50% (消費税別)
2. それ以降は協賛金額の100% (消費税別)

以上の協賛・キャンセル規定を必ずご確認の上、申込書の確認チェック欄にチェックを入れてお申し込みください。

一般社団法人 沖縄オープンラボラトリ
Okinawa Open Days 2023 実行委員会事務局

お申し込み/お問い合わせ



—— 協賛・キャンセル規約を必ずご確認の上、お申し込みください ——

OOD2023協賛申込フォームよりお申込みください。

<https://forms.gle/WnpSsnAiV8aH37a8A>

お申し込み期限

1次申込締め切り（ブース展示あり）：2023年9月29日（金）

2次申込締め切り（ブース展示なし）：2023年11月6日（月）

※締切に間に合わない場合は別途ご相談ください。

御見積書について

- 必要に応じて作成いたします。

御請求について

- お申し込み月末にご御請求書を電子データで送付させていただきます。（原本をご希望の場合はお知らせください。）
- お支払い期日は発行月の翌月末といたしますが、ご都合に合わせて対応させていただきます。
- 開催後に請求書の発行・送付をご希望の場合はご連絡ください。

お問合せ先

Okinawa Open Days 2023 運営事務局

TEL：098-989-1940

email: ood-admin@okinawaopenlabs.org

OOD2022開催の様子



協賛・後援・協力

Platinum

Orchestrating a brighter world

NEC

FUJITSU

CTC
Challenging Tomorrow's Changes

d docomo business

Silver

NEC
NECソリューションイノベータ

APC
apcommunications

THE LINUX FOUNDATION

"Your Best Partner"
NE | NISSHO ELECTRONICS

NTTAT

NETSCOUT.

Bronze

midokura
A Sony Group Company

後援

沖縄県

ISCO
沖縄ITイノベーション戦略センター

IIA
沖縄県情報産業協会

会場ネットワーク協力

SAKURA internet

君にプラス+
kbc

KJU
九州産業大学
KYUSHU SANGYO UNIVERSITY

基調講演

各界より招聘したゲストによる基調講演。
10回記念を迎えるOkinawa Open Daysらしい多彩な内容となりました。

– KEYNOTE SPEAKERS –



江藤 圭也 氏

The Linux Foundation
Fellow

『オープンソースソフトウェアをより安全にする』



村井 純 氏

慶應義塾大学 教授

『都道府県と市区町村が先導する新しいデジタル社会の創造』



玉城 絵美 氏

琉球大学 工学部 教授
H2L,Inc.創業者

『研究からのビジネス展開
~BodySharingの場合~』

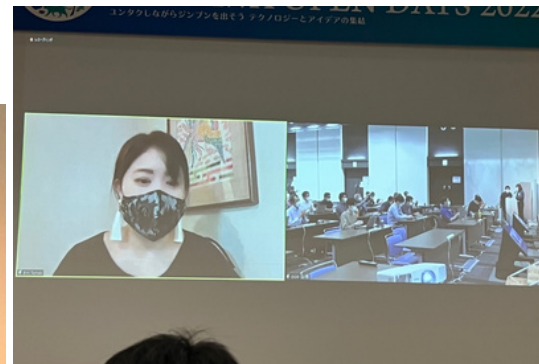

講演・パネルセッション

社会オープンデータ/ 5G / Trusted Network/ 異ベンダー間 5G機器接続実験/
Kubernetesハンズオン/ 沖縄シビックテックサミット etc.

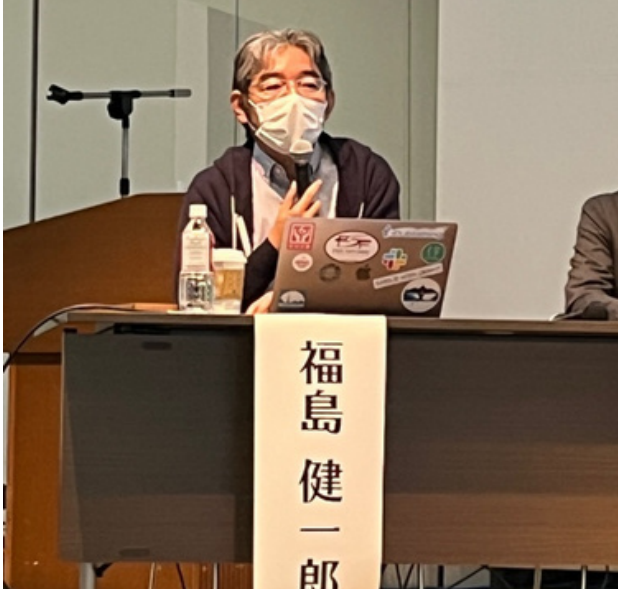

会場ネットワーク構築プログラム

参加者:計12名

メンター相当:さくらインターネット・NTTコム・九州産業大学・OOLよりそれぞれ1名)

参加者:学生3名、社会人5名で構築



異ベンダー間 5G機器接続実験

各ベンダーの5Gコア、5GRAN、端末を持ち寄り、異なるベンダー機器間の接続実験を行い、接続実験を通じて、フェージビリティの確認や技術的課題の抽出を行うとともに、それら結果について、オープンな場でディスカッションを行った。

